



ด่วนที่สุด

บันทึกข้อความ

ส่วนราชการ สำนักงาน ก.ก. (กองระบบงาน โทร.๐ ๒๒๒๖ ๓๗๒๗ หรือโทร. ๑๔๖๐ โทรสาร ๐ ๒๒๒๖ ๓๗๒๖)

ที่ กท ๐๓๐๓/ ๑๗๕๖

วันที่ ๒๖ มิถุนายน ๒๕๖๐

เรื่อง หลักเกณฑ์และวิธีการให้ข้าราชการกรุงเทพมหานครสามัญได้รับเงินเดือนสูงกว่าขั้นสูงของตำแหน่งที่ได้รับแต่งตั้ง

เรียน ผู้อำนวยการสำนัก หัวหน้าสำนักงาน ก.ก. เลขานุการสภากรุงเทพมหานคร เลขานุการผู้ว่าราชการกรุงเทพมหานคร ผู้อำนวยการเขต และหัวหน้าส่วนราชการในสังกัดสำนักปลัดกรุงเทพมหานคร

ด้วย ก.ก. ได้มีมติในการประชุมครั้งที่ ๔/๒๕๖๐ เมื่อวันที่ ๒๐ เมษายน ๒๕๖๐ และครั้งที่ ๕/๒๕๖๐ เมื่อวันที่ ๑๘ พฤษภาคม ๒๕๖๐ อนุมัติหลักเกณฑ์และวิธีการให้ข้าราชการกรุงเทพมหานครสามัญได้รับเงินเดือนสูงกว่าขั้นสูงของตำแหน่งที่ได้รับแต่งตั้ง และตารางการเลื่อนเงินเดือนแบบท้ายหลักเกณฑ์ฯ โดยให้มีผลตั้งแต่วันที่ ๑ ตุลาคม ๒๕๕๙

เพื่อให้การดำเนินการให้ข้าราชการกรุงเทพมหานครสามัญได้รับเงินเดือนสูงกว่าขั้นสูงของตำแหน่งที่ได้รับแต่งตั้งเป็นไปด้วยความเรียบร้อย สำนักงาน ก.ก. ขอส่งหลักเกณฑ์และวิธีการให้ข้าราชการกรุงเทพมหานครสามัญได้รับเงินเดือนสูงกว่าขั้นสูงของตำแหน่งที่ได้รับแต่งตั้ง พร้อมตารางการเลื่อนเงินเดือนแบบท้ายหลักเกณฑ์ฯ และคู่มือการให้ข้าราชการกรุงเทพมหานครสามัญได้รับเงินเดือนสูงกว่าขั้นสูงของตำแหน่งที่ได้รับแต่งตั้ง เพื่อให้หน่วยงานใช้เป็นแนวทางในการดำเนินการในเรื่องดังกล่าว ทั้งนี้ หน่วยงานสามารถดาวน์โหลดเอกสาร ดังกล่าวได้จากเว็บไซต์ของสำนักงาน ก.ก. (<http://www.bangkok.go.th/csc>) และรับชมวีดิทัศน์แนะนำการดำเนินการที่ facebook ของกองระบบงาน สำนักงาน ก.ก. (<http://www.facebook.com/bestservicebma>)

จึงเรียนมาเพื่อโปรดทราบและถือปฏิบัติ

(นายสมภาคย์ สุขอนันต์)  
หัวหน้าสำนักงาน ก.ก.



# คู่มือ

การให้ข้าราชการกรุงเทพมหานครสามัญ  
ได้รับเงินเดือนสูงกว่าชั้นสูง  
ของตำแหน่งที่ได้รับแต่งตั้ง

สำนักงาน ก.ก.



# คู่มือ

การให้ข้าราชการกรุงเทพมหานครสามัญ  
ได้รับเงินเดือนสูงกว่าชั้นสูง  
ของตำแหน่งที่ได้รับแต่งตั้ง

สำนักงาน ก.ก.

# คำนำ

ตามมติคณะรัฐมนตรี เมื่อวันที่ ๑๘ ตุลาคม ๒๕๕๙ เห็นชอบหลักเกณฑ์และวิธีการให้ข้าราชการพลเรือนสามัญได้รับเงินเดือนสูงกว่าขั้นสูงของตำแหน่งที่ได้รับแต่งตั้ง ตามที่สำนักงาน ก.พ. เสนอ เพื่อเป็นการแก้ไขปัญหาค่าตอบแทนในการรับเงินเดือนซึ่งต่างจากข้าราชการประเภทอื่น และสำนักเลขาธิการคณะรัฐมนตรีได้มีหนังสือด่วนที่สุดที่ นร ๐๕๐๕/ว ๓๔๗ เมื่อวันที่ ๒๐ ตุลาคม ๒๕๕๙ เวียนแจ้งหลักเกณฑ์และวิธีการดังกล่าว โดยให้มีผลตั้งแต่วันที่ ๑ ตุลาคม ๒๕๕๙ กรุงเทพมหานคร โดยสำนักงาน ก.ก. ได้ศึกษาถึงหลักเกณฑ์และวิธีการดังกล่าวเพื่อนำมาปรับใช้กับข้าราชการกรุงเทพมหานครสามัญ เพื่อให้มีรูปแบบและวิธีการได้รับเงินเดือนที่เหมาะสมกับวิธีการเลื่อนเงินเดือนของกรุงเทพมหานครในปัจจุบัน ทั้งนี้ เพื่อให้กลุ่มข้าราชการที่ได้รับเงินเดือนถึงขั้นสูงสุดของตำแหน่ง (เงินเดือนตัน) ได้มีกำลังใจในการปฏิบัติหน้าที่ รวมถึงได้รับค่าตอบแทนที่เหมาะสมและเป็นธรรมเมื่อเปรียบเทียบกับข้าราชการประเภทอื่น ซึ่ง ก.ก. ได้อนุมัติหลักเกณฑ์และวิธีการให้ข้าราชการกรุงเทพมหานครสามัญได้รับเงินเดือนสูงกว่าขั้นสูงของตำแหน่งที่ได้รับแต่งตั้ง และตารางการเลื่อนเงินเดือนแบบท้ายหลักเกณฑ์ฯ ในการประชุมครั้งที่ ๔/๒๕๖๐ เมื่อวันที่ ๒๐ เมษายน ๒๕๖๐ และครั้งที่ ๕/๒๕๖๐ เมื่อวันที่ ๑๘ พฤษภาคม ๒๕๖๐ โดยให้มีผลตั้งแต่วันที่ ๑ ตุลาคม ๒๕๕๙ เช่นเดียวกับข้าราชการพลเรือนสามัญ

ดังนั้น สำนักงาน ก.ก. จึงได้จัดทำคู่มือการให้ข้าราชการกรุงเทพมหานครสามัญได้รับเงินเดือนสูงกว่าขั้นสูงของตำแหน่งที่ได้รับแต่งตั้งฉบับนี้ เพื่อให้ผู้ปฏิบัติงานด้านการบริหารทรัพยากรบุคคล ใช้เป็นแนวทางในการเลื่อนเงินเดือนให้กับกลุ่มข้าราชการที่ได้รับเงินเดือนถึงขั้นสูงสุดของตำแหน่งได้อย่างถูกต้อง และเพื่อเผยแพร่หลักเกณฑ์และวิธีการฯ ดังกล่าว ให้ข้าราชการที่ผู้มีสิทธิตามหลักเกณฑ์ฯ และข้าราชการทั่วไปได้รับทราบ และร่วมตรวจสอบการดำเนินการให้เป็นไปอย่างถูกต้องตามหลักเกณฑ์ฯ เพื่อประโยชน์ของข้าราชการและกรุงเทพมหานคร ทั้งนี้ สำนักงาน ก.ก. หวังเป็นอย่างยิ่งว่าคู่มือฯ ฉบับนี้จะเป็นประโยชน์แก่ข้าราชการและหน่วยงานในสังกัดกรุงเทพมหานครได้เป็นอย่างดี

กองระบบงาน  
สำนักงาน ก.ก.  
กรกฎาคม ๒๕๖๐

# สารบัญ

	หน้า
◆ หลักเกณฑ์และวิธีการให้ข้าราชการกรุงเทพมหานครสามัญ ได้รับเงินเดือนสูงกว่าชั้นสูงของตำแหน่งที่ได้รับแต่งตั้ง	๑
◆ คำอธิบาย หลักเกณฑ์และวิธีการให้ข้าราชการกรุงเทพมหานครสามัญ ได้รับเงินเดือนสูงกว่าชั้นสูงของตำแหน่งที่ได้รับแต่งตั้ง	๓
◆ คำถาม – คำตอบ หลักเกณฑ์และวิธีการให้ข้าราชการกรุงเทพมหานครสามัญ ได้รับเงินเดือนสูงกว่าชั้นสูงของตำแหน่งที่ได้รับแต่งตั้ง	๙
◆ ตัวอย่างคำสั่งประกอบหลักเกณฑ์ ฯ	
- คำสั่ง ให้ข้าราชการกรุงเทพมหานครสามัญได้รับเงินเดือนสูงกว่าชั้นสูง ของตำแหน่งที่ได้รับแต่งตั้ง	๑๒
- คำสั่ง แก้ไขคำสั่งให้ข้าราชการกรุงเทพมหานครสามัญได้รับคำตอบแทนพิเศษ (ยกเลิก)	๑๔
- คำสั่ง เลื่อนเงินเดือนและให้ข้าราชการกรุงเทพมหานครสามัญได้รับเงินเดือน สูงกว่าชั้นสูงของตำแหน่งที่ได้รับแต่งตั้ง	๑๕
- คำสั่ง แก้ไขคำสั่งให้ข้าราชการกรุงเทพมหานครสามัญได้รับคำตอบแทนพิเศษ	๑๗
◆ ตารางการเลื่อนเงินเดือนแนบท้ายหลักเกณฑ์ ฯ	๑๙

**หลักเกณฑ์และวิธีการให้ข้าราชการกรุงเทพมหานครสามัญได้รับเงินเดือน  
สูงกว่าขั้นสูงของตำแหน่งที่ได้รับแต่งตั้ง**

---

ข้อ ๑ ข้าราชการกรุงเทพมหานครสามัญ ผู้ดำรงตำแหน่งประเภทและระดับที่ได้รับเงินเดือนถึงอัตราเงินเดือนขั้นสูงตามบัญชีเงินเดือนขั้นต่ำขั้นสูง หรือได้รับเงินเดือนถึงอัตราเงินเดือนสูงสุดตามที่ ก.ก. กำหนด เมื่อได้รับการพิจารณาเลื่อนเงินเดือนตามรอบการประเมินผลการปฏิบัติราชการแล้ว ให้ได้รับเงินเดือนในระดับถัดไปของแต่ละประเภทตำแหน่ง เว้นแต่กรณีดังต่อไปนี้

(๑) ผู้ดำรงตำแหน่งประเภททั่วไประดับทักษะพิเศษและผู้ดำรงตำแหน่งประเภทวิชาการระดับเชี่ยวชาญ ให้ได้รับเงินเดือนในตำแหน่งประเภทวิชาการระดับทรงคุณวุฒิ โดยให้ได้รับเงินเดือนไม่เกินอัตราที่ ก.ก. กำหนด

(๒) ผู้ดำรงตำแหน่งประเภทวิชาการระดับทรงคุณวุฒิ ให้ได้รับเงินเดือนไม่เกินขั้นสูงของประเภทวิชาการระดับทรงคุณวุฒิ

(๓) ผู้ดำรงตำแหน่งประเภทอำนวยการระดับสูง ให้ได้รับเงินเดือนในตำแหน่งประเภทบริหารระดับต้น

ข้อ ๒ ข้าราชการกรุงเทพมหานครสามัญ ผู้ใดได้รับแต่งตั้งให้ดำรงตำแหน่งต่างประเภท ต่างสายงาน หรือต่างระดับ และเงินเดือนที่ได้รับอยู่สูงกว่าเงินเดือนขั้นสูงหรืออัตราเงินเดือนสูงสุดที่ ก.ก. กำหนด สำหรับตำแหน่งที่ได้รับแต่งตั้ง ให้ได้รับเงินเดือนในอัตราที่ได้รับอยู่เดิม โดยให้ได้รับเงินเดือนตามข้อ ๑ ตั้งแต่วันที่ ได้รับแต่งตั้งให้ดำรงตำแหน่งต่างประเภท ต่างสายงาน หรือต่างระดับ

ข้อ ๓ ข้าราชการกรุงเทพมหานครสามัญ ที่ได้รับเงินเดือนตามหลักเกณฑ์และวิธีการในข้อ ๑ ให้ได้รับเงินเดือนในวันที่ ๑ เมษายน หรือวันที่ ๑ ตุลาคม ตามรอบการประเมินผลการปฏิบัติราชการ โดย

ข้าราชการกรุงเทพมหานครสามัญ ผู้ดำรงตำแหน่งดังต่อไปนี้

(ก) ประเภทบริหารระดับต้น

(ข) ประเภทอำนวยการระดับต้นและสูง

(ค) ประเภทวิชาการระดับปฏิบัติการ ระดับชำนาญการ ระดับชำนาญการพิเศษ ระดับเชี่ยวชาญ และระดับทรงคุณวุฒิ

(ง) ประเภททั่วไประดับปฏิบัติงาน ระดับชำนาญงาน ระดับอาวุโส ระดับอาวุโสที่ ก.ก. กำหนดให้ได้รับเงินเดือนขั้นสูง และระดับทักษะพิเศษ

ให้ได้รับเงินเดือนในระดับที่ข้าราชการกรุงเทพมหานครสามัญผู้นั้นดำรงตำแหน่งอยู่ โดยปรับเข้าสู่อัตราเงินเดือน ตามฐานเงินเดือนใกล้เคียงที่ไม่ต่ำกว่าอัตราเงินเดือนที่ได้รับอยู่เดิม ตามตารางการเลื่อนเงินเดือนแบบท้ายหลักเกณฑ์และวิธีการให้ข้าราชการกรุงเทพมหานครสามัญได้รับเงินเดือนสูงกว่าขั้นสูงของตำแหน่งที่ได้รับแต่งตั้ง (ในกรณีที่เงินเดือนฐานไม่ตรง) แล้วจึงเลื่อนเงินเดือนตามหลักเกณฑ์และวิธีการที่ ก.ก. กำหนด

ในกรณีที่ข้าราชการกรุงเทพมหานครสามัญผู้ใดต้องพ้นจากราชการเพราะเหตุเกษียณอายุ ให้ผู้นั้นได้รับเงินเดือนดังกล่าวในวันที่ ๓๐ กันยายน ของปีสุดท้ายก่อนที่จะพ้นจากราชการเพราะเหตุเกษียณอายุ

ข้อ ๔ ข้าราชการกรุงเทพมหานครสามัญผู้ใดได้รับเงินเดือนตามหลักเกณฑ์และวิธีการนี้ เมื่อได้รับเงินเดือนจนถึงอัตราเงินเดือนขั้นสูงหรืออัตราเงินเดือนสูงสุดที่ ก.ก. กำหนดแล้ว ให้ได้รับค่าตอบแทนพิเศษตามระเบียบกระทรวงการคลังว่าด้วยการเบิกจ่ายค่าตอบแทนพิเศษของข้าราชการและลูกจ้างประจำผู้ได้รับเงินเดือน หรือค่าจ้างถึงขั้นสูงหรือใกล้ถึงขั้นสูงของอันดับหรือตำแหน่ง

ข้อ ๕ ข้าราชการกรุงเทพมหานครสามัญ ผู้ใดได้รับค่าตอบแทนพิเศษตามระเบียบกระทรวงการคลังว่าด้วยการเบิกจ่ายค่าตอบแทนพิเศษของข้าราชการและลูกจ้างประจำผู้ได้รับเงินเดือน หรือค่าจ้างถึงขั้นสูงหรือใกล้ถึงขั้นสูงของอันดับหรือตำแหน่ง อยู่ในวันที่หลักเกณฑ์และวิธีการนี้มีผลใช้บังคับให้นำค่าตอบแทนดังกล่าวมารวมเป็นเงินเดือน ในกรณีที่มีเศษไม่ถึงสิบบาทให้ปรับเป็นสิบบาท และให้ได้รับเงินเดือนในอัตราใหม่ตั้งแต่วันที่หลักเกณฑ์และวิธีการนี้มีผลใช้บังคับ

ข้อ ๖ กรณีมีปัญหาเกี่ยวกับการปฏิบัติตามหลักเกณฑ์และวิธีการนี้ให้นำเสนอ ก.ก. พิจารณา

มติ ก.ก. ครั้งที่ ๔/๒๕๖๐ เมื่อวันที่ ๒๐ เมษายน ๒๕๖๐ และ

มติ ก.ก. ครั้งที่ ๕/๒๕๖๐ เมื่อวันที่ ๑๘ พฤษภาคม ๒๕๖๐

- การได้รับเงินเดือนถึงอัตราเงินเดือนสูงสุดตามที่ ก.ก. กำหนด หมายถึง การได้รับเงินเดือนถึงขั้นสูงสุดของระดับตำแหน่งที่ดำรงอยู่ที่ ก.ก. กำหนด (เงินเดือนต้น) ตามตารางการเลื่อนเงินเดือนชั่วคราว สำหรับข้าราชการกรุงเทพมหานครสามัญ

- การให้ได้รับเงินเดือนในระดับถัดไปของแต่ละประเภทตำแหน่ง หมายถึง การที่ผู้ดำรงตำแหน่งในระดับที่ได้รับเงินเดือนถึงอัตราเงินเดือนขั้นสูงสุด (เงินเดือนต้น) สามารถได้รับเงินเดือนถึงอัตราเงินเดือนสูงสุดในระดับถัดไปอีกหนึ่งระดับ โดยยกเว้น

๑. ผู้ดำรงตำแหน่งประเภททั่วไป ระดับทักษะพิเศษ และผู้ดำรงตำแหน่งประเภทวิชาการ ระดับเชี่ยวชาญ ให้ได้รับเงินเดือนในตำแหน่งประเภทวิชาการระดับทรงคุณวุฒิ โดยให้ได้รับเงินเดือน ไม่เกินอัตราที่ ก.ก. กำหนด (ไม่เกินอัตรา ๗๔,๓๒๐ บาท)

๒. ผู้ดำรงตำแหน่งประเภทวิชาการ ระดับทรงคุณวุฒิ ให้ได้รับเงินเดือนไม่เกินขั้นสูงของประเภทวิชาการระดับทรงคุณวุฒิ (ไม่เกินอัตรา ๗๖,๘๐๐ บาท)

๓. ผู้ดำรงตำแหน่งประเภทอำนวยการ ระดับสูง ให้ได้รับเงินเดือนในตำแหน่งประเภทบริหาร ระดับต้น (ไม่เกินอัตรา ๗๔,๓๒๐ บาท)

ตัวอย่าง ข้าราชการกรุงเทพมหานครสามัญ ดำรงตำแหน่งประเภทวิชาการ ระดับชำนาญการ ได้รับเงินเดือนถึงขั้นสูงของระดับตำแหน่งแล้ว คือ ๔๓,๖๐๐ บาท หากได้รับพิจารณาเลื่อนเงินเดือน หนึ่งขั้น ตามหลักเกณฑ์ ฯ นี้จะได้รับการเลื่อนเงินเดือนเป็นเงิน ๔๔,๙๓๐ บาท (ตามตารางแนบท้ายหลักเกณฑ์ฯ) ซึ่งได้รับเงินเดือนสูงกว่าขั้นสูงของตำแหน่งที่ได้รับการแต่งตั้ง (สูงกว่าตำแหน่งประเภทวิชาการ ระดับชำนาญการ) โดยสามารถรับเงินเดือนไปจนถึงขั้นสูงสุดของระดับตำแหน่งประเภทวิชาการ ระดับชำนาญการพิเศษ คือ ๕๘,๓๙๐ บาท

ข้อ ๒ ข้าราชการกรุงเทพมหานครสามัญผู้ใดได้รับแต่งตั้งให้ดำรงตำแหน่งต่างประเภท ต่างสายงาน หรือต่างระดับ และเงินเดือนที่ได้รับอยู่สูงกว่าเงินเดือนขั้นสูงหรืออัตราเงินเดือนสูงสุดที่ ก.ก. กำหนด สำหรับตำแหน่งที่ได้รับแต่งตั้ง ให้ได้รับเงินเดือนในอัตราที่ได้รับอยู่เดิม โดยให้ได้รับเงินเดือนตามข้อ ๑ ตั้งแต่วันที่ได้รับแต่งตั้งให้ดำรงตำแหน่งต่างประเภท ต่างสายงาน หรือต่างระดับ

### คำอธิบาย

ข้าราชการฯ ผู้ที่ได้รับแต่งตั้งให้ดำรงตำแหน่งต่างประเภท ต่างสายงาน หรือต่างระดับ และเงินเดือนที่ได้รับอยู่เดิมไม่เกินอัตราเงินเดือนสูงสุดของตำแหน่งที่กำหนดตามหลักเกณฑ์และวิธีการนี้ ข้าราชการจะได้รับเงินเดือนเท่าเดิม

ตัวอย่าง กรณีได้รับแต่งตั้งให้ดำรงตำแหน่งต่างประเภท ต่างสายงาน

นางสาว ก ดำรงตำแหน่งเจ้าพนักงานธุรการ ระดับชำนาญงาน อัตราเงินเดือน ๒๗,๐๓๐ บาท ต่อมาได้รับแต่งตั้งให้ดำรงตำแหน่งนักจัดการงานทั่วไป ระดับปฏิบัติการ นางสาว ก จะได้รับเงินเดือนในอัตรา ๒๗,๐๓๐ บาท เช่นเดิม เนื่องจากเงินเดือนที่ได้รับอยู่เดิมสูงกว่าเงินเดือนขั้นสูงสุด (เงินเดือนต้น) ของตำแหน่งประเภทวิชาการ



ระดับปฏิบัติการ (๒๖,๙๐๐ บาท) แต่ยังไม่เกินอัตราเงินเดือนสูงสุดของตำแหน่งประเภทวิชาการ ระดับปฏิบัติการ ที่กำหนดตามหลักเกณฑ์นี้ ซึ่งสามารถรับเงินเดือนถึงอัตราขั้นสูงตามตารางการเลื่อนเงินเดือนแบบท้ายหลักเกณฑ์ ฯ ในอัตรา ๔๓,๖๐๐ บาท

ตัวอย่าง กรณีได้รับแต่งตั้งให้ดำรงตำแหน่ง ต่างสายงาน

นาย ข. ดำรงตำแหน่งนักวิชาการสิ่งแวดล้อม ระดับชำนาญการ อัตราเงินเดือน ๒๗,๐๓๐ บาท ต่อมาสอบแข่งขัน และได้รับการบรรจุและแต่งตั้งให้ดำรงตำแหน่ง นักวิชาการสุขาภิบาล ระดับปฏิบัติการ ดังนั้น นาย ข. จะได้รับอัตราเงินเดือน ณ วันที่บรรจุ ฯ เท่ากับ ๒๗,๐๓๐ บาท เนื่องจากเงินเดือนที่ได้รับอยู่เดิม ยังไม่เกินอัตราเงินเดือนสูงสุดของตำแหน่งประเภทวิชาการ ระดับปฏิบัติการที่กำหนดตามหลักเกณฑ์ ฯ นี้ (๔๓,๖๐๐ บาท)

ข้อ ๓ ข้าราชการกรุงเทพมหานครสามัญที่ได้รับเงินเดือนตามหลักเกณฑ์และวิธีการในข้อ ๑ ให้ได้รับเงินเดือนในวันที่ ๑ เมษายน หรือวันที่ ๑ ตุลาคม ตามรอบการประเมินผลการปฏิบัติราชการ โดยข้าราชการกรุงเทพมหานครสามัญ ผู้ดำรงตำแหน่งดังต่อไปนี้

(ก) ประเภทบริหารระดับต้น

(ข) ประเภทอำนวยการระดับต้นและสูง

(ค) ประเภทวิชาการระดับปฏิบัติการ ระดับชำนาญการ ระดับชำนาญการพิเศษ ระดับเชี่ยวชาญ และระดับทรงคุณวุฒิ

(ง) ประเภททั่วไประดับปฏิบัติงาน ระดับชำนาญงาน ระดับอาวุโส ระดับอาวุโสที่ ก.ก. กำหนด ให้ได้รับเงินเดือนขั้นสูง และระดับทักษะพิเศษ

ให้ได้รับเงินเดือนในระดับที่ข้าราชการกรุงเทพมหานครสามัญผู้นั้นดำรงตำแหน่งอยู่ โดยปรับเข้าสู่อัตราเงินเดือน ตามฐานเงินเดือนใกล้เคียงที่ไม่ต่ำกว่าตามตารางการเลื่อนเงินเดือนแบบท้ายหลักเกณฑ์ และวิธีการให้ข้าราชการกรุงเทพมหานครสามัญได้รับเงินเดือนสูงกว่าขั้นสูงของตำแหน่งที่ได้รับแต่งตั้ง (ในกรณีที่เงินเดือนฐานไม่ตรง) แล้วจึงเลื่อนเงินเดือนตามหลักเกณฑ์และวิธีการที่ ก.ก. กำหนด

สรุป การได้รับเงินเดือนสูงกว่าขั้นสูงของตำแหน่งที่ได้รับแต่งตั้งของข้าราชการกรุงเทพมหานครสามัญ ดังนี้

ประเภท/ระดับ	เงินเดือนขั้นสูงเดิม	เงินเดือนขั้นสูงใหม่	ใช้บัญชีถัดไปของ
บริหาร ระดับสูง	๗๖,๘๐๐	๗๖,๘๐๐	ไม่มีบัญชีในระดับถัดไป
บริหาร ระดับต้น	๗๔,๓๒๐	๗๖,๘๐๐	บริหาร ระดับสูง
อำนวยการ ระดับสูง	๗๐,๓๖๐	๗๔,๓๒๐	บริหาร ระดับต้น
อำนวยการ ระดับต้น	๕๙,๕๐๐	๗๐,๓๖๐	อำนวยการ ระดับสูง

ประเภท/ระดับ	เงินเดือนขั้นสูงเดิม	เงินเดือนขั้นสูงใหม่	ใช้บัญชีถัดไปของ
วิชาการ ระดับทรงคุณวุฒิ	๗๔,๓๒๐	๗๖,๘๐๐	ทรงคุณวุฒิ (เฉพาะสายงาน)
วิชาการ ระดับทรงคุณวุฒิ (เฉพาะสายงาน)	๗๖,๘๐๐	๗๖,๘๐๐	ไม่มีในบัญชีถัดไป
วิชาการ ระดับเชี่ยวชาญ	๖๙,๐๔๐	๗๔,๓๒๐	วิชาการ ระดับทรงคุณวุฒิ
วิชาการ ระดับชำนาญการพิเศษ	๕๘,๓๙๐	๖๙,๐๔๐	วิชาการ ระดับเชี่ยวชาญ
วิชาการ ระดับชำนาญการ	๔๓,๖๐๐	๕๘,๓๙๐	วิชาการ ระดับชำนาญการพิเศษ
วิชาการ ระดับปฏิบัติการ	๒๖,๙๐๐	๔๓,๖๐๐	วิชาการ ระดับชำนาญการ
ทั่วไป ระดับทักษะพิเศษ	๖๙,๐๔๐	๗๔,๓๒๐	วิชาการ ระดับทรงคุณวุฒิ
ทั่วไป ระดับอาวุโส (เฉพาะสายงาน)	๕๔,๘๒๐	๖๙,๐๔๐	ทั่วไป ระดับทักษะพิเศษ
ทั่วไป ระดับอาวุโส	๔๑,๖๒๐	๖๙,๐๔๐	ทั่วไป ระดับทักษะพิเศษ
ทั่วไป ระดับชำนาญงาน	๓๘,๗๕๐	๕๔,๘๒๐	ทั่วไป ระดับอาวุโส
ทั่วไป ระดับปฏิบัติงาน	๒๑,๐๑๐	๓๘,๗๕๐	ทั่วไป ระดับชำนาญงาน

คำอธิบาย การให้ข้าราชการกรุงเทพมหานครสามัญได้รับเงินเดือนตามหลักเกณฑ์และวิธีการ ฯ นี้

ข้าราชการกรุงเทพมหานครสามัญ ที่ได้รับเงินเดือนตามหลักเกณฑ์และวิธีการในข้อ ๑ ให้ได้รับเงินเดือนในวันที่ ๑ เมษายน หรือ ๑ ตุลาคม ตามรอบการประเมินผลการปฏิบัติราชการ โดยเลื่อนเงินเดือนในระดับที่ตนดำรงตำแหน่งอยู่ตามตารางการเลื่อนเงินเดือนแนบท้ายหลักเกณฑ์ ฯ นี้

ในกรณีข้าราชการกรุงเทพมหานครสามัญผู้ใด ได้รับเงินเดือนไม่ตรงกับเงินเดือนฐานของตารางการเลื่อนเงินเดือนแนบท้ายหลักเกณฑ์ ฯ นี้ ให้ใช้เงินเดือนฐานใกล้เคียงไม่ต่ำกว่าเงินเดือนที่ข้าราชการผู้นั้นได้รับ เป็นเงินเดือนฐานที่ใช้ในการพิจารณาเลื่อนเงินเดือน แล้วจึงเลื่อนเงินเดือนตามหลักเกณฑ์และวิธีการที่ ก.ก. กำหนด

ตัวอย่าง กรณีเงินเดือนฐานที่จะเลื่อนเงินเดือน ณ ๑ เมษายน ๒๕๖๐ ไม่ตรงกับเงินเดือนฐานตามตารางการเลื่อนเงินเดือนแนบท้ายหลักเกณฑ์ ฯ

นาย ค. ดำรงตำแหน่ง นักทรัพยากรบุคคลชำนาญการ ได้รับเงินเดือน ณ วันที่ ๓๑ มีนาคม ๒๕๖๐ เท่ากับ ๔๕,๓๕๐ บาท (เงินเดือนฐาน เท่ากับ ๔๓,๖๐๐ รวมกับ ค่าตอบแทนพิเศษ ณ ๑ ตุลาคม ๒๕๕๙ เท่ากับ ๑,๗๕๐) ซึ่งเงินเดือน ๔๕,๓๕๐ บาท นั้น ไม่ตรงกับเงินเดือนฐานของตารางการเลื่อนเงินเดือน แนบท้ายหลักเกณฑ์ ฯ ดังนั้น นาย ค. จะได้รับเงินเดือนฐานเพื่อเลื่อนเงินเดือนในวันที่ ๑ เมษายน ๒๕๖๐ เท่ากับ ๔๕,๗๕๐ บาท ซึ่งเป็นเงินเดือนใกล้เคียง และไม่ต่ำกว่าเงินเดือนที่ได้รับ ตามตารางการเลื่อนเงินเดือนแนบท้ายหลักเกณฑ์ ฯ

ตัวอย่าง กรณีเงินเดือนฐานที่จะเลื่อนเงินเดือน ณ ๑ เมษายน ๒๕๖๐ ตรงกับเงินเดือนฐานตามตารางการเลื่อนเงินเดือนแบบท้ายหลักเกณฑ์ ฯ .

นางสาว ง. ดำรงตำแหน่งเจ้าพนักงานพัสดุชำนาญงาน ได้รับเงินเดือน ณ วันที่ ๓๑ มีนาคม ๒๕๖๐ เท่ากับ ๓๘,๗๕๐ บาท ดังนั้น นางสาว ง. จะมีเงินเดือนฐานเพื่อเลื่อนเงินเดือน ในวันที่ ๑ เมษายน ๒๕๖๐ เท่ากับ ๓๘,๗๕๐ บาท (ตามตารางการเลื่อนเงินเดือนแบบท้ายหลักเกณฑ์ฯ)

ในกรณีที่ข้าราชการกรุงเทพมหานครสามัญผู้ใดต้องพ้นจากราชการเพราะเหตุเกษียณอายุ ให้ผู้นั้นได้รับเงินดังกล่าวในวันที่ ๓๐ กันยายนของปีสุดท้ายก่อนที่จะพ้นจากราชการ เพราะเหตุเกษียณอายุ

คำอธิบาย หลักเกณฑ์ ฯ นี้ ใช้บังคับกับข้าราชการที่เงินเดือนต้น และเกษียณอายุราชการ ตั้งแต่ปีงบประมาณ พ.ศ. ๒๕๖๐ เป็นต้นไป โดยข้าราชการ ฯ จะได้รับการเลื่อนเงินเดือน ในวันที่ ๓๐ กันยายนของปีที่เกษียณอายุราชการ โดยนำอัตราเงินเดือนสุดท้ายที่ได้รับ ไปใช้เพื่อคำนวณเงินบำเหน็จบำนาญ

ตัวอย่าง

นาง จ. ตำแหน่งนักวิเคราะห์นโยบายและแผนชำนาญการพิเศษ ซึ่งจะเกษียณอายุในวันที่ ๑ ตุลาคม ๒๕๖๐ ได้รับเงินเดือน ณ วันที่ ๓๐ กันยายน ๒๕๖๐ เท่ากับ ๖๔,๗๘๐ บาท (ตามบัญชีแบบท้ายหลักเกณฑ์ ฯ)ให้นำเงินเดือน ๖๔,๗๘๐ บาท ไปใช้ในการคำนวณเงินบำเหน็จบำนาญ

ข้อ ๔ ข้าราชการกรุงเทพมหานครสามัญผู้ใดได้รับเงินเดือนตามหลักเกณฑ์และวิธีการนี้ เมื่อได้รับเงินเดือนจนถึงอัตราเงินเดือนขั้นสูงหรืออัตราเงินเดือนสูงสุดที่ ก.ก. กำหนดแล้ว ให้ได้รับค่าตอบแทนพิเศษตามระเบียบกระทรวงการคลังว่าด้วยการเบิกจ่ายค่าตอบแทนพิเศษของข้าราชการและลูกจ้างประจำผู้ได้รับเงินเดือน หรือค่าจ้าง ถึงขั้นสูงหรือใกล้ถึงขั้นสูงของอันดับหรือตำแหน่ง

คำอธิบาย เมื่อข้าราชการ ฯ ได้รับเงินเดือนถึงอัตราเงินเดือนสูงสุดของตำแหน่ง (เงินเดือนต้น) ตามหลักเกณฑ์และวิธีการนี้ จะได้รับค่าตอบแทนพิเศษตามระเบียบกระทรวงการคลัง ฯ

ตัวอย่าง

นาย ง. ดำรงตำแหน่ง ประเภทอำนวยการ ระดับต้น รับเงินเดือนถึงอัตรา ๗๐,๓๖๐ บาท (อัตราเงินเดือนสูงสุดตามหลักเกณฑ์ ฯ ของประเภทอำนวยการ ระดับต้น) ได้รับการประเมินผลการปฏิบัติราชการ หนึ่งชั้น ดังนั้น นาย ง. จะได้รับค่าตอบแทนพิเศษ ฯ ในอัตรา ๒,๘๒๐ บาท (ตามบัญชีแบบท้ายหลักเกณฑ์ ฯ)

ข้อ ๕ ข้าราชการกรุงเทพมหานครสามัญ ผู้ใดได้รับค่าตอบแทนพิเศษตามระเบียบกระทรวงการคลัง ว่าด้วยการเบิกจ่ายค่าตอบแทนพิเศษของข้าราชการและลูกจ้างประจำผู้ได้รับเงินเดือน หรือค่าจ้างถึงขั้นสูงหรือ ใกล้ถึงขั้นสูงของอันดับหรือตำแหน่ง อยู่ในวันที่หลักเกณฑ์และวิธีการนี้มีผลใช้บังคับให้นำค่าตอบแทนดังกล่าว มารวมเป็นเงินเดือน ในกรณีที่มีเศษไม่ถึงสิบบาทให้ปรับเป็นสิบบาท และให้ได้รับเงินเดือนในอัตราใหม่ตั้งแต่วันที่หลักเกณฑ์และวิธีการนี้มีผลใช้บังคับ

คำอธิบาย ข้าราชการกรุงเทพมหานครผู้ได้รับค่าตอบแทนพิเศษตามระเบียบกระทรวงการคลัง ฯ ในวันที่ ๑ ตุลาคม ๒๕๕๙ให้นำค่าตอบแทนดังกล่าวมารวมเป็นเงินเดือน และให้รับเงินเดือนในอัตราใหม่ ตั้งแต่วันที่ ๑ ตุลาคม ๒๕๕๙

ตัวอย่าง

๑. นาง จ. ดำรงตำแหน่งประเภททั่วไป ระดับชำนาญงาน อัตราเงินเดือน ๓๘,๗๕๐ บาท ได้รับค่าตอบแทนพิเศษ ฯ ณ วันที่ ๑ ตุลาคม ๒๕๕๙ อัตรา ๑,๕๕๐ บาท ดังนั้น นางสาว จ. จะได้รับเงินเดือนในอัตราใหม่ ณ วันที่ ๑ ตุลาคม ๒๕๕๙ เท่ากับ ๔๐,๓๐๐ บาท

๒. นาย ฉ. ดำรงตำแหน่งประเภทวิชาการ ระดับชำนาญการพิเศษ อัตราเงินเดือน ๕๘,๓๗๐ บาท ได้รับค่าตอบแทนพิเศษ ฯ ณ วันที่ ๑ ตุลาคม ๒๕๕๙ อัตรา ๒,๓๔๐ บาท ดังนั้น นาย ฉ. จะได้รับเงินเดือนในอัตราใหม่ ณ วันที่ ๑ ตุลาคม ๒๕๕๙ เท่ากับ ๖๐,๗๑๐ บาท

๓. นางสาว ฎ. ดำรงตำแหน่งประเภทบริหาร ระดับต้น อัตราเงินเดือน ๗๔,๓๒๐ บาท ได้รับค่าตอบแทนพิเศษ ฯ ณ วันที่ ๑ ตุลาคม ๒๕๕๙ อัตรา ๒,๙๘๐ บาท (รวมได้รับเงิน ๗๗,๓๐๐ บาท) ดังนั้น นางสาว ฎ. จะได้รับเงินเดือน ในอัตราใหม่ เท่ากับ ๗๖,๘๐๐ บาท และได้รับค่าตอบแทนพิเศษ ฯ ในอัตรา ๕๐๐ บาท ณ วันที่ ๑ ตุลาคม ๒๕๕๙

สรุป กรณีได้รับค่าตอบแทนพิเศษ ฯ ณ วันที่ ๑ ตุลาคม ๒๕๕๙ (ยกตัวอย่างระดับชำนาญงาน)

ณ วันที่ ๑ ตุลาคม ๒๕๕๙		ณ วันที่ ๑ เมษายน ๒๕๖๐		
ก่อนมีหลักเกณฑ์		หลังมีหลักเกณฑ์	ปรับเข้าฐานใกล้เคียง ไม่ต่ำกว่าฯ	เลื่อนเงินเดือน *สมมติ ๑ ชั้น
เงินเดือนฐาน	ค่าตอบแทนพิเศษ	เงินเดือน	เงินเดือนฐาน	เงินเดือนที่ได้รับ
๓๘,๗๕๐	๑,๕๕๐	๔๐,๓๐๐ (๓๘,๗๕๐+๑,๕๕๐)	๔๐,๓๖๐	๔๑,๖๒๐

สรุป กรณีได้รับค่าตอบแทนพิเศษ ฯ ณ วันที่ ๑ ตุลาคม ๒๕๕๙ และเงินเดือนอัตราใหม่ที่เกินจากอัตรา เงินเดือนขั้นสูง (ยกตัวอย่าง ระดับบริหารต้น)

ณ วันที่ ๑ ตุลาคม ๒๕๕๙				ณ วันที่ ๑ เมษายน ๒๕๖๐	
ก่อนมีหลักเกณฑ์		หลังมีหลักเกณฑ์		*สมมติ ๑ ชั้น	
เงินเดือนฐาน	ค่าตอบแทนพิเศษ	เงินเดือน	ค่าตอบแทนพิเศษ	เงินเดือนฐาน	ค่าตอบแทนพิเศษ
๗๔,๓๒๐	๒,๙๘๐	๗๖,๘๐๐ (๗๔,๓๒๐+๒,๙๘๐)	๕๐๐ (ส่วนที่เกินจากอัตรา เงินเดือนขั้นสูง)	๗๖,๘๐๐	๓,๐๘๐

คำถาม – คำตอบ

เรื่อง หลักเกณฑ์และวิธีการให้ข้าราชการกรุงเทพมหานครได้รับเงินเดือนสูงกว่าขั้นสูง

ของตำแหน่งที่ได้รับแต่งตั้ง

ตามมติ ก.ก. ครั้งที่ ๔/๒๕๖๐ เมื่อวันที่ ๒๐ เมษายน ๒๕๖๐

และครั้งที่ ๕/๒๕๖๐ เมื่อวันที่ ๑๘ พฤษภาคม ๒๕๖๐

๑. ถาม หลักเกณฑ์และวิธีการนี้ มีผลใช้บังคับตั้งแต่เมื่อใด

ตอบ ตั้งแต่วันที่ ๑ ตุลาคม ๒๕๕๙ เป็นต้นไป

๒. ถาม เมื่อหลักเกณฑ์และวิธีการนี้มีผลใช้บังคับ การได้รับเงินเดือนของข้าราชการกรุงเทพมหานครสามัญ จะเปลี่ยนแปลงไปอย่างไร

ตอบ เดิม ข้าราชการจะได้รับการเลื่อนเงินเดือนได้จนถึงอัตราเงินเดือนขั้นสูงตามบัญชีเงินเดือนขั้นต่ำ ขั้นสูงที่ ก.ก. กำหนด (เงินเดือนต้น) ในส่วนที่เกินกว่านั้น จะได้รับเป็นค่าตอบแทนพิเศษตามระเบียบกระทรวงการคลังว่าด้วยการเบิกจ่ายค่าตอบแทนพิเศษของข้าราชการและลูกจ้างประจำ ผู้ได้รับเงินเดือน หรือค่าจ้างถึงขั้นสูงหรือใกล้ถึงขั้นสูงของอันดับหรือตำแหน่ง พ.ศ. ๒๕๕๐ และที่แก้ไขเพิ่มเติม

ใหม่ ข้าราชการสามารถได้รับเงินเดือนสูงขึ้นได้จนถึงอัตราเงินเดือนขั้นสูงของตำแหน่งประเภทเดียวกันที่อยู่ระดับถัดไปอีกหนึ่งระดับ ดังนี้

ประเภทตำแหน่ง	ระดับตำแหน่งปัจจุบัน	ระดับตำแหน่งที่สามารถได้รับเงินเดือนสูงสุด
ทั่วไป	ปฏิบัติงาน ชำนาญงาน อาวุโสและอาวุโส(เฉพาะสายงาน) ทักษะพิเศษ	ชำนาญงาน อาวุโส ทักษะพิเศษ ทรงคุณวุฒิ *
วิชาการ	ปฏิบัติการ ชำนาญการ ชำนาญการพิเศษ เชี่ยวชาญ ทรงคุณวุฒิ	ชำนาญการ ชำนาญการพิเศษ เชี่ยวชาญ ทรงคุณวุฒิ * ทรงคุณวุฒิ (เฉพาะสายงาน)*
อำนวยการ	ต้น สูง	สูง บริหาร ระดับต้น
บริหาร	ต้น สูง	สูง -

\*กรณียกเว้น ตามหลักเกณฑ์ ฯ ข้อ ๑ (๑) (๒) และ (๓)

## ตัวอย่าง

- ๑) นาย ก. ดำรงตำแหน่งประเภทวิชาการ ระดับชำนาญการพิเศษ อัตราเงินเดือน ๕๘,๓๙๐ บาท เมื่อได้รับการพิจารณาเลื่อนเงินเดือน ให้ได้รับเงินเดือนสูงขึ้นตามผลการประเมินการปฏิบัติราชการต่อไปได้จนถึงอัตรา ๖๙,๐๔๐ บาท (อัตราเงินเดือนขั้นสูงของตำแหน่งประเภทวิชาการ ระดับเชี่ยวชาญ)
- ๒) นาง ข. ดำรงตำแหน่งประเภททั่วไป ระดับชำนาญงาน อัตราเงินเดือน ๓๘,๗๕๐ บาท เมื่อได้รับการพิจารณาเลื่อนเงินเดือน ให้ได้รับเงินเดือนสูงขึ้นตามผลการประเมินการปฏิบัติราชการต่อไปได้จนถึงอัตรา ๕๔,๘๒๐ บาท (อัตราเงินเดือนขั้นสูงของตำแหน่งประเภททั่วไป ระดับอาวุโส)
- ๓) นาย ค. ดำรงตำแหน่งประเภททั่วไป ระดับอาวุโส อัตราเงินเดือน ๔๑,๖๒๐ บาท เมื่อได้รับการพิจารณาเลื่อนเงินเดือน ให้ได้รับเงินเดือนสูงขึ้นตามผลการประเมินการปฏิบัติราชการต่อไปได้จนถึงอัตรา ๖๙,๐๔๐ บาท (อัตราเงินเดือนขั้นสูงของตำแหน่งประเภททั่วไป ระดับทักษะพิเศษ)
- ๔) นาง ง. ดำรงตำแหน่งประเภททั่วไป ระดับอาวุโส (เฉพาะสายงาน) อัตราเงินเดือน ๕๔,๘๒๐ บาท เมื่อได้รับการพิจารณาเลื่อนเงินเดือน ให้ได้รับเงินเดือนสูงขึ้นตามผลการประเมินการปฏิบัติราชการต่อไปได้จนถึงอัตรา ๖๙,๐๔๐ บาท (อัตราเงินเดือนขั้นสูงของตำแหน่งประเภททั่วไป ระดับทักษะพิเศษ)

## ยกเว้น

- ๑) ผู้ดำรงตำแหน่งประเภททั่วไป ระดับทักษะพิเศษ อัตราเงินเดือน ๖๙,๐๔๐ บาท และผู้ดำรงตำแหน่งประเภทวิชาการ ระดับเชี่ยวชาญ อัตราเงินเดือน ๖๙,๐๔๐ บาท ให้ได้รับเงินเดือนในตำแหน่งประเภทวิชาการ ระดับทรงคุณวุฒิ โดยให้ได้รับเงินเดือน ไม่เกินอัตราที่ ก.ก. กำหนด (ไม่เกินอัตรา ๗๔,๓๒๐ บาท)
  - ๒) ผู้ดำรงตำแหน่งประเภทวิชาการ ระดับทรงคุณวุฒิ ให้ได้รับเงินเดือนไม่เกินขั้นสูงของประเภทวิชาการ ระดับทรงคุณวุฒิ (เฉพาะสายงาน) (ไม่เกินอัตรา ๗๖,๘๐๐ บาท)
  - ๓) ผู้ดำรงตำแหน่งประเภทอำนวยการ ระดับสูง ให้ได้รับเงินเดือนในตำแหน่งประเภทบริหาร ระดับต้น (ไม่เกินอัตรา ๗๔,๓๒๐ บาท)
๓. ถาม ในวันที่หลักเกณฑ์และวิธีการนี้มีผลใช้บังคับ (๑ ตุลาคม ๒๕๕๙) หน่วยงานจะต้องดำเนินการอย่างไร
- ตอบ ๓.๑ ออกคำสั่งให้ข้าราชการกรุงเทพมหานครสามัญได้รับเงินเดือนสูงกว่าขั้นสูงของตำแหน่งที่ได้รับแต่งตั้ง (เงินเดือน รวมกับ ค่าตอบแทนพิเศษ ณ ๑ ต.ค. ๕๙ )
- ๓.๒ ออกคำสั่ง แก้ไขโดยการยกเลิกคำสั่งให้ข้าราชการได้รับค่าตอบแทนพิเศษ ฯ
๔. ถาม การเลื่อนเงินเดือน ณ วันที่ ๑ เมษายน ๒๕๖๐ หน่วยงานจะต้องดำเนินการอย่างไร
- ตอบ ๔.๑ ออกคำสั่ง แก้ไขโดยการยกเลิกคำสั่งให้ข้าราชการได้รับค่าตอบแทนพิเศษ ฯ (ในกรณีที่หน่วยงานออกคำสั่งได้รับค่าตอบแทนพิเศษ ณ ๑ เม.ย. ๖๐ แล้ว)
- ๔.๒ ออกคำสั่งเลื่อนเงินเดือนข้าราชการ โดยเปลี่ยนชื่อคำสั่งจากเดิม “เรื่อง เลื่อนเงินเดือนข้าราชการกรุงเทพมหานครสามัญ” เป็น “เรื่อง เลื่อนเงินเดือนและให้ข้าราชการกรุงเทพมหานครสามัญได้รับเงินเดือนสูงกว่าขั้นสูงของตำแหน่งที่ได้รับแต่งตั้ง”

โดยกลุ่มของข้าราชการฯ ที่ได้รับการเลื่อนเงินเดือนสูงกว่าขั้นสูงของตำแหน่งที่ได้รับแต่งตั้ง ณ วันที่ ๑ ตุลาคม ๒๕๕๙ จะปรับอัตราเงินเดือนเข้าสู่ฐานใกล้เคียงไม่ต่ำกว่าอัตราเงินเดือนที่ได้รับอยู่เดิมตาม ตารางการเลื่อนเงินเดือนแนบท้ายหลักเกณฑ์ฯ นี้ แล้วจึงเลื่อนเงินเดือน รอบ ๑ เมษายน ๒๕๖๐

๕. ถาม ข้าราชการที่ได้รับเงินเดือนสูงกว่าขั้นสูงของตำแหน่งที่ได้รับแต่งตั้งตามหลักเกณฑ์ ฯ นี้แล้ว การให้ได้รับเงินเดือนเพิ่มขึ้นในวันที่ ๑ เมษายน หรือ วันที่ ๑ ตุลาคม จะใช้วิธีการใด
- ตอบ ให้ได้รับเงินเดือนโดยใช้ตารางการเลื่อนเงินเดือนแนบท้ายหลักเกณฑ์ ฯ นี้ ตามผลการประเมินการ ปฏิบัติราชการ (ครึ่งขั้น หนึ่งขั้น หนึ่งขั้นครึ่ง แล้วแต่กรณี)
๖. ถาม ข้าราชการที่ได้รับเงินเดือนตามหลักเกณฑ์นี้จะมีสิทธิได้รับค่าตอบแทนพิเศษตามระเบียบ กระทรวงการคลังว่าด้วยการเบิกจ่ายค่าตอบแทนพิเศษของข้าราชการและลูกจ้างประจำ ผู้ได้รับ เงินเดือน หรือค่าจ้างถึงขั้นสูงหรือใกล้ถึงขั้นสูงของอันดับหรือตำแหน่ง พ.ศ. ๒๕๕๐ อีกหรือไม่
- ตอบ มีสิทธิ์ เมื่อข้าราชการได้รับเงินเดือนถึงอัตราเงินเดือนสูงสุดของตำแหน่งที่กำหนดตาม หลักเกณฑ์ และวิธีการนี้ให้ได้รับค่าตอบแทนพิเศษตามระเบียบกระทรวงการคลังฯ เช่น ข้าราชการที่ดำรงตำแหน่งประเภทวิชาการ ระดับชำนาญการพิเศษ เมื่อได้รับเงินเดือนถึงอัตรา ๖๙,๐๔๐ บาท แล้วจึงจะได้รับค่าตอบแทนพิเศษตามระเบียบกระทรวงการคลังฯ
๗. ถาม ข้าราชการที่ได้รับอัตราเงินเดือนใกล้ถึงขั้นสูง (๐.๕ ขั้น จะถึงขั้นสูงสุดตามตารางการเลื่อน เงินเดือนชั่วคราวฯ) ถ้าในรอบการประเมินผลฯ นั้น ได้รับการพิจารณาเลื่อนเงินเดือน ๑ ขั้น จะ มีวิธีเลื่อนเงินเดือนอย่างไร
- ตอบ กรณีนี้ข้าราชการจะได้เลื่อนเงินเดือน ๐.๕ ขั้น ตามตารางการเลื่อนเงินเดือนชั่วคราวฯ และอีก ๐.๕ ขั้น จะได้รับเป็นค่าตอบแทนพิเศษ ๒% ส่วนในการประเมินรอบถัดไป ข้าราชการผู้นั้นถึง จะได้เลื่อนเงินเดือนตามหลักเกณฑ์ฯ นี้ เนื่องจากคุณสมบัติของข้าราชการที่จะได้รับการเลื่อน เงินเดือนตามหลักเกณฑ์ฯ นี้ จะต้องได้รับอัตราเงินเดือนถึงขั้นสูงสุดในระดับที่ดำรงตำแหน่งอยู่ ตามตารางการเลื่อนเงินเดือนชั่วคราวฯ อยู่ก่อนการพิจารณาเลื่อนเงินเดือนในรอบนั้นๆ
๘. ถาม การได้รับเงินเดือนตามหลักเกณฑ์ ฯ นี้ เมื่อเกษียณอายุราชการ จะใช้อัตราเงินเดือนใดในการคำนวณ เงินบำเหน็จบำนาญ
- ตอบ ใช้อัตราเงินเดือนสุดท้ายที่ได้รับ ตามตารางการเลื่อนเงินเดือนแนบท้ายหลักเกณฑ์ ฯ ในการคำนวณเงินบำเหน็จบำนาญ
๙. ถาม เมื่อหลักเกณฑ์ ฯ นี้ มีผลบังคับใช้ เงื่อนไขในการขอรับพระราชทานเครื่องราชอิสริยาภรณ์ ของข้าราชการกรุงเทพมหานครสามัญ ที่เกี่ยวกับการได้รับอัตราเงินเดือนขั้นสูงของระดับ มีการเปลี่ยนแปลงหรือไม่
- ตอบ ไม่มีการเปลี่ยนแปลงในเงื่อนไขของการได้รับอัตราเงินเดือนขั้นสูง เช่น การขอรับพระราชทาน เครื่องราชอิสริยาภรณ์ชั้นสายสะพายชั้นที่ ๑ ประถมาภรณ์มงกุฎไทย (ป.ม.) ของข้าราชการ กรุงเทพมหานครสามัญที่ดำรงตำแหน่ง ระดับชำนาญการพิเศษ ยังคงกำหนดอัตราเงินเดือนขั้นสูง ที่ ๕๘,๓๙๐ บาท (อัตราเงินเดือนขั้นสูงของระดับชำนาญการพิเศษ ตามหลักเกณฑ์ฯ นี้ เท่ากับ ๖๙,๐๔๐ บาท)

**คำอธิบายหลักเกณฑ์และวิธีการให้ข้าราชการกรุงเทพมหานครสามัญได้รับเงินเดือน  
สูงกว่าขั้นสูงของตำแหน่งที่ได้รับแต่งตั้ง**

ตามมติคณะรัฐมนตรี เมื่อวันที่ ๑๘ ตุลาคม ๒๕๕๙ เห็นชอบในหลักเกณฑ์และวิธีการให้ข้าราชการพลเรือนสามัญได้รับเงินเดือนสูงกว่าขั้นสูงของตำแหน่งที่ได้รับแต่งตั้ง และสำนักงานเลขาธิการคณะรัฐมนตรีได้มีหนังสือ ด่วนที่สุด ที่ นร ๐๕๐๕/ว ๓๔๗ เมื่อวันที่ ๒๐ ตุลาคม ๒๕๕๙ เวียนแจ้งหลักเกณฑ์และวิธีการ โดยให้มีผลตั้งแต่ ๑ ตุลาคม ๒๕๕๙ แต่หลักเกณฑ์ ฯ ดังกล่าวไม่สามารถนำมาอนุโลมใช้กับกรุงเทพมหานครได้ เนื่องจากมีวิธีการเลื่อนเงินเดือนที่แตกต่างกัน สำนักงาน ก.ก. จึงนำหลักเกณฑ์ ฯ นี้เสนอที่ประชุม ก.ก. เพื่อพิจารณาถึงการนำมาใช้กับกรุงเทพมหานคร โดยที่ประชุม ก.ก. ได้มีมติในการประชุมครั้งที่ ๔/๒๕๖๐ เมื่อวันที่ ๒๐ เมษายน ๒๕๖๐ และครั้งที่ ๕/๒๕๖๐ เมื่อวันที่ ๑๘ พฤษภาคม ๒๕๖๐ อนุมัติหลักเกณฑ์และวิธีการให้ข้าราชการกรุงเทพมหานครสามัญได้รับเงินเดือนสูงกว่าขั้นสูงของตำแหน่งที่ได้รับแต่งตั้ง ในรูปแบบที่สอดคล้องกับวิธีการเลื่อนเงินเดือนของกรุงเทพมหานคร โดยมีคำอธิบายในสาระสำคัญดังนี้

**รายละเอียดของคำอธิบายหลักเกณฑ์และวิธีการให้ข้าราชการกรุงเทพมหานครสามัญได้รับ  
เงินเดือนสูงกว่าขั้นสูงของตำแหน่งที่ได้รับแต่งตั้ง**

ข้อ ๑ ข้าราชการกรุงเทพมหานครสามัญ ผู้ดำรงตำแหน่งประเภทและระดับที่ได้รับเงินเดือนถึงอัตราเงินเดือนขั้นสูงตามบัญชีเงินเดือนขั้นต่ำขั้นสูง หรือได้รับเงินเดือนถึงอัตราเงินเดือนสูงสุดตามที่ ก.ก. กำหนด เมื่อได้รับการพิจารณาเลื่อนเงินเดือนตามรอบการประเมินผลการปฏิบัติราชการแล้ว ให้ได้รับเงินเดือนในระดับถัดไปของแต่ละประเภทตำแหน่ง เว้นแต่กรณีดังต่อไปนี้

(๑) ผู้ดำรงตำแหน่งประเภททั่วไประดับทักษะพิเศษและผู้ดำรงตำแหน่งประเภทวิชาการระดับเชี่ยวชาญ ให้ได้รับเงินเดือนในตำแหน่งประเภทวิชาการระดับทรงคุณวุฒิ โดยให้ได้รับเงินเดือนไม่เกินอัตราที่ ก.ก. กำหนด

(๒) ผู้ดำรงตำแหน่งประเภทวิชาการระดับทรงคุณวุฒิ ให้ได้รับเงินเดือนไม่เกินขั้นสูงของประเภทวิชาการระดับทรงคุณวุฒิ

(๓) ผู้ดำรงตำแหน่งประเภทอำนวยการระดับสูง ให้ได้รับเงินเดือนในตำแหน่งประเภทบริหารระดับต้น

**คำอธิบาย**

- การได้รับเงินเดือนถึงอัตราเงินเดือนขั้นสูงตามบัญชีเงินเดือนขั้นต่ำขั้นสูง หมายถึง การได้รับเงินเดือนขั้นสูงสุดของระดับตำแหน่งที่ดำรงอยู่ตามที่ ก.ก. กำหนด สำหรับผู้ดำรงตำแหน่งประเภททั่วไป ระดับอาวุโส จะได้รับเงินเดือนไม่เกินอัตรา ๔๑,๖๒๐ บาท และประเภทวิชาการ ระดับทรงคุณวุฒิ จะได้รับเงินเดือนไม่เกินอัตรา ๗๔,๓๒๐ บาท



## ตัวอย่าง



คำสั่ง...(ชื่อหน่วยงาน)...  
ที่ ...../....

เรื่อง ให้ข้าราชการกรุงเทพมหานครสามัญได้รับเงินเดือนสูงกว่าขั้นสูงของตำแหน่งที่ได้รับแต่งตั้ง

อาศัยอำนาจตามความในมาตรา ๔๔ และมาตรา ๕๒ (...) แห่งพระราชบัญญัติระเบียบข้าราชการกรุงเทพมหานครและบุคลากรกรุงเทพมหานคร พ.ศ. ๒๕๕๔ ประกอบกับกฎ ก.พ. ว่าด้วยการให้ข้าราชการพลเรือนสามัญได้รับเงินเดือน พ.ศ. ๒๕๕๑ และแก้ไขเพิ่มเติม (ฉบับที่ ๒) พ.ศ. ๒๕๕๔ หนังสือสำนักงาน ก.พ. ด่วนที่สุด ที่ นร ๑๐๑๒.๒ /ว ๖ ลงวันที่ ๒๕ พฤษภาคม พ.ศ. ๒๕๕๘ มติ ก.ก. ครั้งที่ ๔/๒๕๖๐ เมื่อวันที่ ๒๐ เมษายน ๒๕๖๐ และครั้งที่ ๕/๒๕๖๐ เมื่อวันที่ ๑๘ พฤษภาคม ๒๕๖๐ จึงให้ข้าราชการกรุงเทพมหานครสามัญได้รับเงินเดือนสูงกว่าขั้นสูงของตำแหน่งที่ได้รับแต่งตั้ง จำนวน.....ราย ดังบัญชีรายละเอียดแนบท้ายคำสั่งนี้

ทั้งนี้ ตั้งแต่วันที่ ๑ ตุลาคม ๒๕๕๙ เป็นต้นไป

สั่ง ณ วันที่ .....พ.ศ.....

(ลงชื่อ) .....

(.....)

ตำแหน่ง.....

หมายเหตุ ใน (...) อำนาจผู้สั่งบรรจุและแต่งตั้งให้เป็นไปตาม มาตรา ๕๒ แห่งพระราชบัญญัติระเบียบข้าราชการกรุงเทพมหานครและบุคลากรกรุงเทพมหานคร พ.ศ. ๒๕๕๔

ตัวอย่าง

บัญชีรายละเอียดการให้ข้าราชการกรุงเทพมหานครสามัญได้รับเงินเดือนสูงกว่าขั้นสูงของตำแหน่งที่ได้รับแต่งตั้ง

แบบท้ายคำสั่ง ..... ที่ ...../..... ลงวันที่ .....

ลำดับที่	ชื่อ - นามสกุล	ตำแหน่งและหน่วยงาน				เงินเดือน ฐาน (๑)	ค่าตอบแทน พิเศษ (๒)	เงินเดือนที่ ได้รับ (๑) + (๒)	หมายเหตุ
		สังกัด / ตำแหน่ง	ตำแหน่ง ประเภท	ระดับ	เลขที่				
		สำนัก/สำนักงาน... กอง...ฝ่าย/กลุ่มงาน...			กกก.				
๑	นาย.....	นักบริหาร	บริหาร	ต้น	๒	๗๔,๓๒๐	๑,๔๙๐	๗๕,๘๑๐	
๒	นางสาว....	นักบริหาร	บริหาร	ต้น	๓	๗๔,๓๒๐	๒,๙๘๐	๗๖,๘๐๐	จำนวนเงินที่เหลือ (๕๐๐ บาท) จะได้รับโดยคำสั่งให้ได้รับค่าตอบแทนพิเศษ ณ ๑ ต.ค. ๕๙
		สำนัก/สำนักงาน... กอง...ฝ่าย/กลุ่มงาน...			กกก.				
๓	นาย.....	เจ้าหน้าที่งานปกครอง	วิชาการ	ชำนาญการ	๑๕	๔๓,๖๐๐	๑,๗๕๐	๔๕,๓๕๐	
๔	นางสาว....	เจ้าหน้าที่งานธุรการ	ทั่วไป	ปฏิบัติงาน	๒๘	๒๑,๐๑๐	๘๕๐	๒๑,๘๖๐	

## ตัวอย่าง



คำสั่ง .....(ชื่อหน่วยงาน).....

ที่...../.....

เรื่อง แก้ไขคำสั่ง .....(ชื่อหน่วยงาน)..... ที่..... /..... ลงวันที่ ..... พ.ศ. ....

ตามที่.....(ชื่อหน่วยงาน)..... ได้มีคำสั่ง ที่...../..... ลงวันที่..... พ.ศ. ....  
ให้ข้าราชการกรุงเทพมหานครสามัญได้รับค่าตอบแทนพิเศษ ในวันที่ ๑ ตุลาคม ๒๕๕๙ (และวันที่ ๑ เมษายน ๒๕๖๐) ไปแล้ว นั้น

เนื่องจากมติ ก.ก. ครั้งที่ ๔/๒๕๖๐ เมื่อวันที่ ๒๐ เมษายน ๒๕๖๐ และครั้งที่ ๕/๒๕๖๐ เมื่อวันที่  
๑๘ พฤษภาคม ๒๕๖๐ เห็นชอบในหลักเกณฑ์และวิธีการให้ข้าราชการกรุงเทพมหานครสามัญได้รับเงินเดือนสูงกว่าชั้น  
สูงของตำแหน่งที่ได้รับแต่งตั้ง ทำให้คำสั่งดังกล่าวคลาดเคลื่อนจากข้อเท็จจริง จึงให้แก้ไขคำสั่ง.....  
(ชื่อหน่วยงาน).....ที่...../..... ลงวันที่..... พ.ศ. .... โดยยกเลิกคำสั่ง.....(ชื่อหน่วยงาน).....  
ดังกล่าว (ลำดับที่.....ราย.....(ชื่อ - นามสกุล).....)

ทั้งนี้ ตั้งแต่วันที่ ๑ ตุลาคม ๒๕๕๙ (และวันที่ ๑ เมษายน ๒๕๖๐) เป็นต้นไป

สั่ง ณ วันที่.....พ.ศ. ....

(ลงชื่อ) .....

(.....)

ตำแหน่ง .....

**หมายเหตุ** (และวันที่ ๑ เมษายน ๒๕๖๐) คือกรณีที่หน่วยงานได้ออกคำสั่งให้ข้าราชการฯได้รับค่าตอบแทน  
พิเศษ ณ วันที่ ๑ เมษายน ๒๕๖๐ แล้ว

## ตัวอย่าง



คำสั่ง...(ชื่อหน่วยงาน)...  
ที่ ...../....

เรื่อง เลื่อนเงินเดือนและให้ข้าราชการกรุงเทพมหานครสามัญได้รับเงินเดือน  
สูงกว่าขั้นสูงของตำแหน่งที่ได้รับแต่งตั้ง

อาศัยอำนาจตามความในมาตรา ๕ มาตรา ๔๔ และมาตรา ๕๒ (...) แห่งพระราชบัญญัติระเบียบข้าราชการกรุงเทพมหานครและบุคลากรกรุงเทพมหานคร พ.ศ.๒๕๕๔ ประกอบกับมาตรา ๗๔ และมาตรา ๗๖ แห่งพระราชบัญญัติระเบียบข้าราชการพลเรือน พ.ศ. ๒๕๕๑ พระราชบัญญัติระเบียบข้าราชการพลเรือน (ฉบับที่ ๒) พ.ศ. ๒๕๕๘ กฎ ก.พ. ว่าด้วยการเลื่อนเงินเดือน พ.ศ. ๒๕๕๒ และแก้ไขเพิ่มเติม (ฉบับที่ ๒) พ.ศ. ๒๕๕๖ กฎ ก.พ. ว่าด้วยการให้ข้าราชการพลเรือนสามัญได้รับเงินเดือน พ.ศ. ๒๕๕๑ และแก้ไขเพิ่มเติม (ฉบับที่ ๒) พ.ศ. ๒๕๕๔ หนังสือสำนักงาน ก.พ. ที่ นร ๐๗๐๘.๑/ว ๕ ลงวันที่ ๒ สิงหาคม ๒๕๕๔ มติ ก.ก. ครั้งที่ ๖/๒๕๕๔ เมื่อวันที่ ๑๘ สิงหาคม ๒๕๕๔ มติ ก.ก. ครั้งที่ ๔/๒๕๕๗ เมื่อวันที่ ๒๗ มีนาคม ๒๕๕๗ มติ ก.ก. ครั้งที่ ๗/๒๕๕๘ เมื่อวันที่ ๑๖ กรกฎาคม ๒๕๕๘ มติ ก.ก. ครั้งที่ ๔/๒๕๖๐ เมื่อวันที่ ๒๐ เมษายน ๒๕๖๐ และมติ ก.ก. ครั้งที่ ๕/๒๕๖๐ เมื่อวันที่ ๑๘ พฤษภาคม ๒๕๖๐ จึงเลื่อนเงินเดือนและให้ข้าราชการกรุงเทพมหานครสามัญได้รับเงินเดือนสูงกว่าขั้นสูงของตำแหน่งที่ได้รับแต่งตั้ง ตามผลการประเมินประสิทธิภาพและประสิทธิผลการปฏิบัติงานประจำปีที่ผ่านมา (วันที่ ๑ ตุลาคม.....ถึงวันที่ ๓๑ มีนาคม.....หรือวันที่ ๑ เมษายน.....ถึงวันที่ ๓๐ กันยายน.....) จำนวน.....ราย ดังบัญชีรายละเอียดแนบท้ายนี้

ทั้งนี้ ตั้งแต่ (วันที่ ๑ เมษายน.....).....(วันที่ ๑ ตุลาคม.....) เป็นต้นไป

สั่ง ณ วันที่ .....พ.ศ. ....

(ลงชื่อ) .....

(.....)

ตำแหน่ง.....

หมายเหตุ ใน (...) อำนาจผู้สั่งบรรจุและแต่งตั้งให้เป็นไปตาม มาตรา ๕๒ แห่งพระราชบัญญัติระเบียบข้าราชการกรุงเทพมหานครและบุคลากรกรุงเทพมหานคร พ.ศ. ๒๕๕๔

ตัวอย่าง

บัญชีรายชื่อแสดงการเลื่อนเงินเดือนและให้ข้าราชการกรุงเทพมหานครสามัญได้รับเงินเดือนสูงกว่าขั้นสูงของตำแหน่งที่ได้รับแต่งตั้ง

แบบท้ายคำสั่ง ..... ที่ ...../..... ลงวันที่ .....

ลำดับที่	ชื่อ - นามสกุล	ตำแหน่งและหน่วยงาน				เงินเดือน	เงินเดือน	หมายเหตุ
		สังกัด / ตำแหน่ง	ตำแหน่ง	ระดับ	เลขที่	ฐาน	ที่ได้รับ	
	ประเภท							
		สำนัก/สำนักงาน...			กกก.			
		กอง...ฝ่าย/กลุ่มงาน...						
๓	นาย.....	เจ้าพนักงานปกครอง	วิชาการ	ปฏิบัติการ	๒๕	๒๒,๙๘๐	๒๓,๘๑๐	หนึ่งขั้น
๒	นางสาว...	นักจัดการงานทั่วไป	วิชาการ	ชำนาญการ	๔๕	๓๕,๒๒๐	๓๕,๙๓๐	
๓	นางสาว.....	นักทรัพยากรบุคคล	วิชาการ	ชำนาญการ	๓๕	๔๓,๖๐๐	๔๔,๙๓๐	หนึ่งขั้น (ได้รับเงินเดือนสูงกว่าขั้นสูง ฯ)
๔	นาง...	เจ้าพนักงานธุรการ	ทั่วไป	ปฏิบัติงาน	๔๐	๒๐,๙๐๐	๒๑,๐๑๐	หนึ่งขั้น

อีก ๐.๕ ขั้น จะได้รับเป็น  
ค่าตอบแทนพิเศษ ๒ %

หมายเหตุ (ได้รับเงินเดือนสูงกว่าขั้นสูง ฯ) จะปรากฏในกรณีข้าราชการได้รับการเลื่อนเงินเดือนตามหลักเกณฑ์และวิธีการให้ข้าราชการกรุงเทพมหานครสามัญได้รับเงินเดือนสูงกว่าขั้นสูงของตำแหน่งที่ได้รับแต่งตั้ง

# ตัวอย่าง



คำสั่ง.....(ชื่อหน่วยงาน).....

ที่...../.....

เรื่อง แก้ไขคำสั่ง.....(ชื่อหน่วยงาน)..... ที่...../..... ลงวันที่..... พ.ศ. ....

ตามที่.....(ชื่อหน่วยงาน).....ได้มีคำสั่ง ที่...../..... ลงวันที่.....พ.ศ. ....  
เลื่อนเงินเดือนข้าราชการกรุงเทพมหานคร ในวันที่ ๑ เมษายน....หรือวันที่ ๑ ตุลาคม.... ไปแล้วนั้น

เนื่องจากมติ ก.ก. ครั้งที่ ๔/๒๕๖๐ เมื่อวันที่ ๒๐ เมษายน ๒๕๖๐ และครั้งที่ ๕/๒๕๖๐  
เมื่อวันที่ ๑๘ พฤษภาคม ๒๕๖๐ เห็นชอบในหลักเกณฑ์และวิธีการให้ข้าราชการกรุงเทพมหานครสามัญ  
ได้รับเงินเดือนสูงกว่าขั้นสูงของตำแหน่งที่ได้รับแต่งตั้ง ทำให้คำสั่งดังกล่าวคลาดเคลื่อนจากข้อเท็จจริง

อาศัยอำนาจตามความในมาตรา ๕ มาตรา ๔๔ มาตรา ๕๒ (...) แห่งพระราชบัญญัติระเบียบ  
ข้าราชการกรุงเทพมหานครและบุคลากรกรุงเทพมหานคร พ.ศ.๒๕๕๔ ประกอบกับมาตรา ๗๔ และมาตรา ๗๖ แห่ง  
พระราชบัญญัติระเบียบข้าราชการพลเรือน พ.ศ. ๒๕๕๑ พระราชบัญญัติระเบียบข้าราชการพลเรือน (ฉบับที่ ๒)  
พ.ศ. ๒๕๕๘ กฎ ก.พ. ว่าด้วยการเลื่อนเงินเดือน พ.ศ.๒๕๕๒ และแก้ไขเพิ่มเติม (ฉบับที่ ๒) พ.ศ.๒๕๕๖ ระเบียบ  
กระทรวงการคลังว่าด้วยการเบิกจ่ายเงินตอบแทนพิเศษของข้าราชการและลูกจ้างประจำผู้ได้รับเงินเดือนหรือค่าจ้างถึงขั้น  
สูงหรือใกล้ถึงขั้นสูงของอันดับหรือตำแหน่ง พ.ศ. ๒๕๕๐ และแก้ไขเพิ่มเติม (ฉบับที่ ๒) พ.ศ. ๒๕๕๑ หนังสือสำนักงาน  
ก.พ. ที่ นร ๐๗๐๘.๑/ว ๕ ลงวันที่ ๒ สิงหาคม ๒๕๔๔ มติ ก.ก. ครั้งที่ ๖/๒๕๕๔ เมื่อวันที่ ๑๘ สิงหาคม ๒๕๕๔  
มติ ก.ก. ครั้งที่ ๔/๒๕๕๗ เมื่อวันที่ ๒๗ มีนาคม ๒๕๕๗ และมติ ก.ก. ครั้งที่ ๗/๒๕๕๘ เมื่อวันที่ ๑๖ กรกฎาคม  
๒๕๕๘ มติ ก.ก. ครั้งที่๔/๒๕๖๐ เมื่อวันที่ ๒๐ เมษายน ๒๕๖๐ และมติ ก.ก. ครั้งที่ ๕/๒๕๖๐ เมื่อวันที่ ๑๘  
พฤษภาคม ๒๕๖๐ จึงให้แก้ไขเพิ่มเติมคำสั่ง.....(ชื่อหน่วยงาน)..... ที่...../..... ลงวันที่.....พ.ศ. .... โดยยกเลิก  
ความในบัญชีรายละเอียดแนบท้ายคำสั่ง.....(ชื่อหน่วยงาน)..... ดังกล่าว (ลำดับที่.....) ราย(นาย/นาง/  
นางสาว)..... และให้ใช้ความในบัญชีรายละเอียดแนบท้ายนี้แทน ส่วนข้อความอื่นคงเดิม

ทั้งนี้ ตั้งแต่วันที่...(วันที่ ๑ เมษายน.....)(วันที่ ๑ ตุลาคม.....) เป็นต้นไป

สั่ง ณ วันที่ .....พ.ศ. ....

(ลงชื่อ).....

(.....)

ตำแหน่ง.....

## หมายเหตุ

ใน (...) อำนาจผู้สั่งบรรจุและแต่งตั้งให้เป็นไปตามมาตรา ๕๒ แห่งพระราชบัญญัติระเบียบข้าราชการ  
กรุงเทพมหานครและบุคลากรกรุงเทพมหานคร พ.ศ. ๒๕๕๔

## ตัวอย่าง

บัญชีรายละเอียดการให้ข้าราชการกรุงเทพมหานครสามัญได้รับค่าตอบแทนพิเศษ

ณ วันที่ ๑ เมษายน .....หรือวันที่ ๑ ตุลาคม .....

แบบท้ายคำสั่ง.....(ชื่อหน่วยงาน)..... ที่..... /..... ลงวันที่.....พ.ศ....

ลำดับที่	ชื่อ - นามสกุล	ตำแหน่งและหน่วยงาน				เงินเดือนฐาน	เงินค่าตอบแทนพิเศษ	หมายเหตุ
		สังกัด/ตำแหน่ง	ตำแหน่งประเภท	ระดับ	เลขที่			
๑	นางสาว.....	สำนักปลัดกรุงเทพมหานคร			กกจ.			
		กอง..... ฝ่าย.....						
๒	นาง.....	นักทรัพยากรบุคคล หัวหน้าฝ่าย	วิชาการ	ชำนาญการพิเศษ	๕๔	xxxx	xxxx	หนึ่งขั้น
		นักทรัพยากรบุคคล	วิชาการ	ชำนาญการ	๕๕	xxxx	xxxx	หนึ่งขั้นครึ่ง

หมายเหตุ - เงินเดือนฐานตามตารางการเลื่อนเงินเดือนแบบท้ายหลักเกณฑ์ฯ ตามมติ ก.ก. ครั้งที่ ๔/๒๕๖๐ เมื่อวันที่ ๒๐ เมษายน ๒๕๖๐ และมติ ก.ก. ครั้งที่ ๕/๒๕๖๐ เมื่อวันที่ ๑๘ พฤษภาคม ๒๕๖๐

ตารางการเลื่อนเงินเดือนแบบท้ายหลักเกณฑ์ให้ข้าราชการกรุงเทพมหานครสามัญ ได้รับเงินเดือนสูงกว่าขั้นสูงของตำแหน่งที่ได้รับแต่งตั้ง ตำแหน่งประเภท ทั่วไป ระดับ ปฏิบัติงาน			
เงินเดือนฐาน	เลื่อน 0.5 ขั้น	เลื่อน 1 ขั้น	เลื่อน 1.5 ขั้น
38,750	38,750 (780*)	38,750 (1,550*)	38,750 (2,330*)
38,170	38,750	38,750 (780*)	38,750 (1,550*)
37,580	38,170	38,750	38,750 (780*)
36,990	37,580	38,170	38,750
36,400	36,990	37,580	38,170
35,810	36,400	36,990	37,580
35,220	35,810	36,400	36,990
34,660	35,220	35,810	36,400
34,080	34,660	35,220	35,810
33,510	34,080	34,660	35,220
32,930	33,510	34,080	34,660
32,350	32,930	33,510	34,080
31,770	32,350	32,930	33,510
31,200	31,770	32,350	32,930
30,620	31,200	31,770	32,350
30,040	30,620	31,200	31,770
29,460	30,040	30,620	31,200
28,880	29,460	30,040	30,620
28,430	28,880	29,460	30,040
27,960	28,430	28,880	29,460
27,490	27,960	28,430	28,880
27,030	27,490	27,960	28,430



ตารางการเลื่อนเงินเดือนแบบท้ายหลักเกณฑ์ฯให้ข้าราชการกรุงเทพมหานครสามัญ ได้รับเงินเดือนสูงกว่าขั้นสูงของตำแหน่งที่ได้รับแต่งตั้ง ตำแหน่งประเภท ทั่วไป ระดับ ปฏิบัติงาน			
เงินเดือนฐาน	เลื่อน 0.5 ขั้น	เลื่อน 1 ขั้น	เลื่อน 1.5 ขั้น
26,580	27,030	27,490	27,960
26,120	26,580	27,030	27,490
25,660	26,120	26,580	27,030
25,190	25,660	26,120	26,580
24,730	25,190	25,660	26,120
24,270	24,730	25,190	25,660
23,820	24,270	24,730	25,190
23,370	23,820	24,270	24,730
23,340	23,820	24,270	24,730
22,980	23,370	23,820	24,270
22,920	23,370	23,820	24,270
22,600	22,980	23,370	23,820
22,490	22,920	23,370	23,820
22,230	22,600	22,980	23,370
22,040	22,490	22,920	23,370
21,880	22,230	22,600	22,980
21,620	22,040	22,490	22,920
21,500	21,880	22,230	22,600
21,190	21,620	22,040	22,490
21,140	21,500	21,880	22,230
21,010	21,190	21,620	22,040

หมายเหตุ \* เงินค่าตอบแทนพิเศษตามระเบียบกระทรวงการคลังว่าด้วยการเบิกจ่าย  
 เงินค่าตอบแทนพิเศษของข้าราชการและลูกจ้างประจำผู้ได้รับเงินเดือนหรือค่าจ้าง  
 ถึงขั้นสูงของอันดับหรือตำแหน่ง พ.ศ. 2550 และที่แก้ไขเพิ่มเติม

ตารางการเลื่อนเงินเดือนแบบท้ายหลักเกณฑ์ให้ข้าราชการกรุงเทพมหานครสามัญ ได้รับเงินเดือนสูงกว่าขั้นสูงของตำแหน่งที่ได้รับแต่งตั้ง ตำแหน่งประเภท ทั่วไป ระดับ ชำนาญงาน			
เงินเดือนฐาน	เลื่อน 0.5 ขั้น	เลื่อน 1 ขั้น	เลื่อน 1.5 ขั้น
54,820	54,820 (1,100*)	54,820 (2,200*)	54,820 (3,290*)
53,950	54,820	54,820 (1,100*)	54,820 (2,200*)
53,080	53,950	54,820	54,820 (1,100*)
52,260	53,080	53,950	54,820
51,450	52,260	53,080	53,950
50,640	51,450	52,260	53,080
49,830	50,640	51,450	52,260
49,010	49,830	50,640	51,450
48,200	49,010	49,830	50,640
47,380	48,200	49,010	49,830
46,560	47,380	48,200	49,010
45,750	46,560	47,380	48,200
44,930	45,750	46,560	47,380
44,130	44,930	45,750	46,560
43,300	44,130	44,930	45,750
42,620	43,300	44,130	44,930
41,930	42,620	43,300	44,130
41,620	41,930	42,620	43,300
40,990	41,620	41,930	42,620

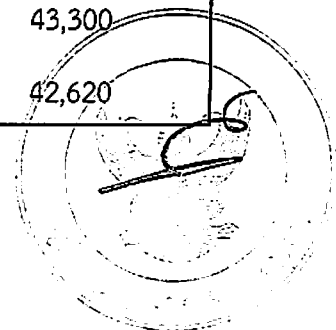

ตารางการเลื่อนเงินเดือนแบบท้ายหลักเกณฑ์ฯให้ข้าราชการกรุงเทพมหานครสามัญ ได้รับเงินเดือนสูงกว่าขั้นสูงของตำแหน่งที่ได้รับแต่งตั้ง ตำแหน่งประเภท ทั่วไป ระดับ ชำนาญงาน			
เงินเดือนฐาน	เลื่อน 0.5 ขั้น	เลื่อน 1 ขั้น	เลื่อน 1.5 ขั้น
40,360	40,990	41,620	41,930
39,730	40,360	40,990	41,620
39,100	39,730	40,360	40,990
38,750	39,100	39,730	40,360

หมายเหตุ \* เงินค่าตอบแทนพิเศษตามระเบียบกระทรวงการคลังว่าด้วยการเบิกจ่าย

เงินค่าตอบแทนพิเศษของข้าราชการและลูกจ้างประจำผู้ได้รับเงินเดือนหรือค่าจ้าง

ถึงขั้นสูงของอันดับหรือตำแหน่ง พ.ศ. 2550 และที่แก้ไขเพิ่มเติม



ตารางการเลื่อนเงินเดือนแนบท้ายหลักเกณฑ์ฯให้ข้าราชการกรุงเทพมหานครสามัญ ได้รับเงินเดือนสูงกว่าขั้นสูงของตำแหน่งที่ได้รับแต่งตั้ง ตำแหน่งประเภท ทั่วไป ระดับ อาวุโส (เฉพาะสายงาน)			
เงินเดือนฐาน	เลื่อน 0.5 ขั้น	เลื่อน 1 ขั้น	เลื่อน 1.5 ขั้น
69,040	69,040 (1,390*)	69,040 (2,770*)	69,040 (4,150*)
68,000	69,040	69,040 (1,390*)	69,040 (2,770*)
66,950	68,000	69,040	69,040 (1,390*)
65,900	66,950	68,000	69,040
64,860	65,900	66,950	68,000
63,810	64,860	65,900	66,950
62,760	63,810	64,860	65,900
61,580	62,760	63,810	64,860
60,520	61,580	62,760	63,810
59,450	60,520	61,580	62,760
58,390	59,450	60,520	61,580
57,330	58,390	59,450	60,520
56,270	57,330	58,390	59,450
54,820	56,270	57,330	58,390

หมายเหตุ \* เงินค่าตอบแทนพิเศษตามระเบียบกระทรวงการคลังว่าด้วยการเบิกจ่าย

เงินค่าตอบแทนพิเศษของข้าราชการและลูกจ้างประจำผู้ได้รับเงินเดือนหรือค่าจ้าง

ถึงขั้นสูงของอันดับหรือตำแหน่ง พ.ศ. 2550 และที่แก้ไขเพิ่มเติม



ตารางการเลื่อนเงินเดือนแบบท้ายหลักเกณฑ์ให้ข้าราชการกรุงเทพมหานครสามัญ ได้รับเงินเดือนสูงกว่าขั้นสูงของตำแหน่งที่ได้รับแต่งตั้ง ตำแหน่งประเภท ทั่วไป ระดับ อาวุโส			
เงินเดือนฐาน	เลื่อน 0.5 ขั้น	เลื่อน 1 ขั้น	เลื่อน 1.5 ขั้น
69,040	69,040 (1,390*)	69,040 (2,770*)	69,040 (4,150*)
68,000	69,040	69,040 (1,390*)	69,040 (2,770*)
66,950	68,000	69,040	69,040 (1,390*)
65,900	66,950	68,000	69,040
64,860	65,900	66,950	68,000
63,810	64,860	65,900	66,950
62,760	63,810	64,860	65,900
61,580	62,760	63,810	64,860
60,520	61,580	62,760	63,810
59,450	60,520	61,580	62,760
58,390	59,450	60,520	61,580
57,330	58,390	59,450	60,520
56,270	57,330	58,390	59,450
55,210	56,270	57,330	58,390
54,820	55,210	56,270	57,330
53,950	54,820	55,210	56,270
53,080	53,950	54,820	55,210
52,260	53,080	53,950	54,820
51,450	52,260	53,080	53,950
50,640	51,450	52,260	53,080
49,830	50,640	51,450	52,260
49,010	49,830	50,640	51,450

ตารางการเลื่อนเงินเดือนแบบท้ายหลักเกณฑ์ให้ข้าราชการกรุงเทพมหานครสามัญ ได้รับเงินเดือนสูงกว่าขั้นสูงของตำแหน่งที่ได้รับแต่งตั้ง ตำแหน่งประเภท ทั่วไป ระดับ ออาวุโส			
เงินเดือนฐาน	เลื่อน 0.5 ขั้น	เลื่อน 1 ขั้น	เลื่อน 1.5 ขั้น
48,200	49,010	49,830	50,640
47,380	48,200	49,010	49,830
46,560	47,380	48,200	49,010
45,750	46,560	47,380	48,200
44,930	45,750	46,560	47,380
44,130	44,930	45,750	46,560
43,300	44,130	44,930	45,750
42,620	43,300	44,130	44,930
41,930	42,620	43,300	44,130
41,620	41,930	42,620	43,300

หมายเหตุ \* เงินค่าตอบแทนพิเศษตามระเบียบกระทรวงการคลังว่าด้วยการเบิกจ่าย  
เงินค่าตอบแทนพิเศษของข้าราชการและลูกจ้างประจำผู้ได้รับเงินเดือนหรือค่าจ้าง  
ถึงขั้นสูงของอันดับหรือตำแหน่ง พ.ศ. 2550 และที่แก้ไขเพิ่มเติม



ตารางการเลื่อนเงินเดือนแบบท้ายหลักเกณฑ์ฯให้ข้าราชการกรุงเทพมหานครสามัญ ได้รับเงินเดือนสูงกว่าขั้นสูงของตำแหน่งที่ได้รับแต่งตั้ง ตำแหน่งประเภท ทั่วไป ระดับ ทักษะพิเศษ			
เงินเดือนฐาน	เลื่อน 0.5 ขั้น	เลื่อน 1 ขั้น	เลื่อน 1.5 ขั้น
74,320	74,320 (1,490*)	74,320 (2,980*)	74,320 (4,460*)
73,190	74,320	74,320 (1,490*)	74,320 (2,980*)
72,060	73,190	74,320	74,320 (1,490*)
70,930	72,060	73,190	74,320
69,810	70,930	72,060	73,190
69,040	69,810	70,930	72,060

หมายเหตุ \* เงินค่าตอบแทนพิเศษตามระเบียบกระทรวงการคลังว่าด้วยการเบิกจ่าย

เงินค่าตอบแทนพิเศษของข้าราชการและลูกจ้างประจำผู้ได้รับเงินเดือนหรือค่าจ้าง

ถึงขั้นสูงของอันดับหรือตำแหน่ง พ.ศ. 2550 และที่แก้ไขเพิ่มเติม



ตารางการเลื่อนเงินเดือนแบบท้ายหลักเกณฑ์ฯให้ข้าราชการกรุงเทพมหานครสามัญ ได้รับเงินเดือนสูงกว่าขั้นสูงของตำแหน่งที่ได้รับแต่งตั้ง ตำแหน่งประเภท วิชาการ ระดับ ปฏิบัติการ			
เงินเดือนฐาน	เลื่อน 0.5 ขั้น	เลื่อน 1 ขั้น	เลื่อน 1.5 ขั้น
43,600	43,600 (880*)	43,600 (1,750*)	43,600 (2,620*)
42,910	43,600	43,600 (880*)	43,600 (1,750*)
42,220	42,910	43,600	43,600 (880*)
41,530	42,220	42,910	43,600
40,840	41,530	42,220	42,910
40,150	40,840	41,530	42,220
39,450	40,150	40,840	41,530
38,750	39,450	40,150	40,840
38,040	38,750	39,450	40,150
37,340	38,040	38,750	39,450
36,630	37,340	38,040	38,750
35,930	36,630	37,340	38,040
35,220	35,930	36,630	37,340
34,680	35,220	35,930	36,630
34,110	34,680	35,220	35,930
33,560	34,110	34,680	35,220
33,000	33,560	34,110	34,680
32,450	33,000	33,560	34,110
31,880	32,450	33,000	33,560
31,340	31,880	32,450	33,000
30,790	31,340	31,880	32,450
30,220	30,790	31,340	31,880

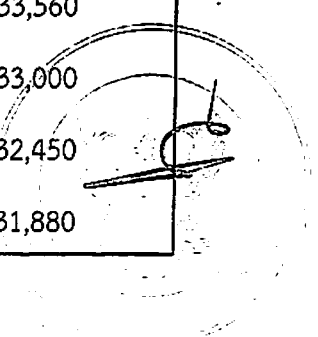



ตารางการเลื่อนเงินเดือนแบบท้ายหลักเกณฑ์ฯให้ข้าราชการกรุงเทพมหานครสามัญ ได้รับเงินเดือนสูงกว่าขั้นสูงของตำแหน่งที่ได้รับแต่งตั้ง ตำแหน่งประเภท วิชาการ ระดับ ปฏิบัติการ			
เงินเดือนฐาน	เลื่อน 0.5 ขั้น	เลื่อน 1 ขั้น	เลื่อน 1.5 ขั้น
29,680	30,220	30,790	31,340
29,110	29,680	30,220	30,790
28,880	29,680	30,220	30,790
28,560	29,110	29,680	30,220
28,430	28,880	29,680	30,220
28,030	28,560	29,110	29,680
27,960	28,430	28,880	29,680
27,490	28,030	28,560	29,110
27,480	28,030	28,560	29,110
26,900	27,480	28,030	28,560

หมายเหตุ \* เงินค่าตอบแทนพิเศษตามระเบียบกระทรวงการคลังว่าด้วยการเบิกจ่าย

เงินค่าตอบแทนพิเศษของข้าราชการและลูกจ้างประจำผู้ได้รับเงินเดือนหรือค่าจ้าง

ถึงขั้นสูงของอันดับหรือตำแหน่ง พ.ศ. 2550 และที่แก้ไขเพิ่มเติม



ตารางการเลื่อนเงินเดือนแบบท้ายหลักเกณฑ์ฯให้ข้าราชการกรุงเทพมหานครสามัญ ได้รับเงินเดือนสูงกว่าขั้นสูงของตำแหน่งที่ได้รับแต่งตั้ง ตำแหน่งประเภท วิชาการ ระดับ ชำนาญการ			
เงินเดือนฐาน	เลื่อน 0.5 ขั้น	เลื่อน 1 ขั้น	เลื่อน 1.5 ขั้น
58,390	58,390 (1,170*)	58,390 (2,340*)	58,390 (3,510*)
57,480	58,390	58,390 (1,170*)	58,390 (2,340*)
56,540	57,480	58,390	58,390 (1,170*)
55,610	56,540	57,480	58,390
54,680	55,610	56,540	57,480
53,750	54,680	55,610	56,540
52,820	53,750	54,680	55,610
51,830	52,820	53,750	54,680
50,830	51,830	52,820	53,750
49,830	50,830	51,830	52,820
49,010	49,830	50,830	51,830
48,200	49,010	49,830	50,830
47,380	48,200	49,010	49,830
46,560	47,380	48,200	49,010
45,750	46,560	47,380	48,200
44,930	45,750	46,560	47,380
44,130	44,930	45,750	46,560
43,600	44,130	44,930	45,750

หมายเหตุ \* เงินค่าตอบแทนพิเศษตามระเบียบกระทรวงการคลังว่าด้วยการเบิกจ่าย

เงินค่าตอบแทนพิเศษของข้าราชการและลูกจ้างประจำผู้ได้รับเงินเดือนหรือค่าจ้าง

ถึงขั้นสูงของอันดับหรือตำแหน่ง พ.ศ. 2550 และที่แก้ไขเพิ่มเติม

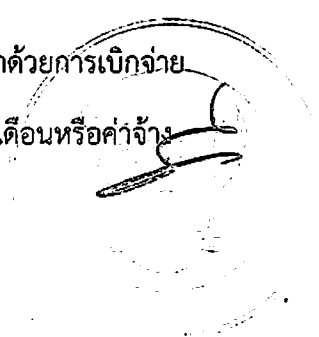

ตารางการเลื่อนเงินเดือนแบบท้ายหลักเกณฑ์ฯให้ข้าราชการกรุงเทพมหานครสามัญ ได้รับเงินเดือนสูงกว่าขั้นสูงของตำแหน่งที่ได้รับแต่งตั้ง ตำแหน่งประเภท วิชาการ ระดับ ชำนาญการพิเศษ			
เงินเดือนฐาน	เลื่อน 0.5 ขั้น	เลื่อน 1 ขั้น	เลื่อน 1.5 ขั้น
69,040	69,040 (1,380*)	69,040 (2,770*)	69,040 (4,150*)
67,980	69,040	69,040 (1,380*)	69,040 (2,770*)
66,910	67,980	69,040	69,040 (1,380*)
65,840	66,910	67,980	69,040
64,780	65,840	66,910	67,980
63,710	64,780	65,840	66,910
62,640	63,710	64,780	65,840
61,580	62,640	63,710	64,780
60,520	61,580	62,640	63,710
59,450	60,520	61,580	62,640
58,390	59,450	60,520	61,580

หมายเหตุ \* เงินค่าตอบแทนพิเศษตามระเบียบกระทรวงการคลังว่าด้วยการเบิกจ่าย

เงินค่าตอบแทนพิเศษของข้าราชการและลูกจ้างประจำผู้ได้รับเงินเดือนหรือค่าจ้าง

ถึงขั้นสูงของอันดับหรือตำแหน่ง พ.ศ. 2550 และที่แก้ไขเพิ่มเติม



ตารางการเลื่อนเงินเดือนแบบท้ายหลักเกณฑ์ฯให้ข้าราชการกรุงเทพมหานครสามัญ ได้รับเงินเดือนสูงกว่าขั้นสูงของตำแหน่งที่ได้รับแต่งตั้ง ตำแหน่งประเภท วิชาการ ระดับ เชี่ยวชาญ			
เงินเดือนฐาน	เลื่อน 0.5 ขั้น	เลื่อน 1 ขั้น	เลื่อน 1.5 ขั้น
74,320	74,320 (1,490*)	74,320 (2,980*)	74,320 (4,460*)
73,190	74,320	74,320 (1,490*)	74,320 (2,980*)
72,060	73,190	74,320	74,320 (1,490*)
70,930	72,060	73,190	74,320
69,810	70,930	72,060	73,190
69,040	69,810	70,930	72,060

หมายเหตุ \* เงินค่าตอบแทนพิเศษตามระเบียบกระทรวงการคลังว่าด้วยกฎระเบียบจ่าย

เงินค่าตอบแทนพิเศษของข้าราชการและลูกจ้างประจำผู้ได้รับเงินเดือนหรือค่าจ้าง

ถึงขั้นสูงของอันดับหรือตำแหน่ง พ.ศ. 2550 และที่แก้ไขเพิ่มเติม



ตารางการเลื่อนเงินเดือนแบบท้ายหลักเกณฑ์ฯให้ข้าราชการกรุงเทพมหานครสามัญ ได้รับเงินเดือนสูงกว่าขั้นสูงของตำแหน่งที่ได้รับแต่งตั้ง ตำแหน่งประเภท วิชาการ ระดับ ทรงคุณวุฒิ			
เงินเดือนฐาน	เลื่อน 0.5 ขั้น	เลื่อน 1 ขั้น	เลื่อน 1.5 ขั้น
76,800	76,800 (1,540*)	76,800 (3,080*)	76,800 (4,610*)
75,560	76,800	76,800 (1,540*)	76,800 (3,080*)
74,320	75,560	76,800	76,800 (1,540*)

หมายเหตุ \* เงินค่าตอบแทนพิเศษตามระเบียบกระทรวงการคลังว่าด้วยการเบิกจ่าย

เงินค่าตอบแทนพิเศษของข้าราชการและลูกจ้างประจำผู้ได้รับเงินเดือนหรือค่าจ้าง

ถึงขั้นสูงของอันดับหรือตำแหน่ง พ.ศ. 2550 และที่แก้ไขเพิ่มเติม



ตารางการเลื่อนเงินเดือนแบบท้ายหลักเกณฑ์ฯให้ข้าราชการกรุงเทพมหานครสามัญ ได้รับเงินเดือนสูงกว่าขั้นสูงของตำแหน่งที่ได้รับแต่งตั้ง ตำแหน่งประเภท อำนาจการ ระดับ ตัน			
เงินเดือนฐาน	เลื่อน 0.5 ขั้น	เลื่อน 1 ขั้น	เลื่อน 1.5 ขั้น
70,360	70,360 (1,410*)	70,360 (2,820*)	70,360 (4,230*)
69,250	70,360	70,360 (1,410*)	70,360 (2,820*)
68,140	69,250	70,360	70,360 (1,410*)
67,030	68,140	69,250	70,360
65,920	67,030	68,140	69,250
64,810	65,920	67,030	68,140
63,700	64,810	65,920	67,030
62,640	63,700	64,810	65,920
61,580	62,640	63,700	64,810
60,520	61,580	62,640	63,700
59,500	60,520	61,580	62,640

หมายเหตุ \* เงินค่าตอบแทนพิเศษตามระเบียบกระทรวงการคลังว่าด้วยการเบิกจ่าย

เงินค่าตอบแทนพิเศษของข้าราชการและลูกจ้างประจำผู้ได้รับเงินเดือนหรือค่าจ้าง

ถึงขั้นสูงของอันดับหรือตำแหน่ง พ.ศ. 2550 และที่แก้ไขเพิ่มเติม



ตารางการเลื่อนเงินเดือนแบบท้ายหลักเกณฑ์ฯให้ข้าราชการกรุงเทพมหานครสามัญ ได้รับเงินเดือนสูงกว่าขั้นสูงของตำแหน่งที่ได้รับแต่งตั้ง ตำแหน่งประเภท อำนาจการ ระดับ สูง			
เงินเดือนฐาน	เลื่อน 0.5 ขั้น	เลื่อน 1 ขั้น	เลื่อน 1.5 ขั้น
74,320	74,320 (1,490*)	74,320 (2980*)	74,320 (4,460*)
73,030	74,320	74,320 (1,490*)	74,320 (2980*)
71,730	73,030	74,320	74,320 (1,490*)
70,360	71,730	73,030	74,320

หมายเหตุ \* เงินค่าตอบแทนพิเศษตามระเบียบกระทรวงการคลังว่าด้วยการเบิกจ่าย

เงินค่าตอบแทนพิเศษของข้าราชการและลูกจ้างประจำผู้ได้รับเงินเดือนหรือค่าจ้าง

ถึงขั้นสูงของอันดับหรือตำแหน่ง พ.ศ. 2550 และที่แก้ไขเพิ่มเติม



ตารางการเลื่อนเงินเดือนแบบท้ายหลักเกณฑ์ให้ข้าราชการกรุงเทพมหานครสามัญ ได้รับเงินเดือนสูงกว่าขั้นสูงของตำแหน่งที่ได้รับแต่งตั้ง ตำแหน่งประเภท บริหาร ระดับ ต้น			
เงินเดือนฐาน	เลื่อน 0.5 ขั้น	เลื่อน 1 ขั้น	เลื่อน 1.5 ขั้น
76,800	76,800 (1,540*)	76,800 (3,080*)	76,800 (4,610*)
75,560	76,800	76,800 (1,540*)	76,800 (3,080*)
74,320	75,560	76,800	76,800 (1,540*)

หมายเหตุ \* เงินค่าตอบแทนพิเศษตามระเบียบกระทรวงการคลังว่าด้วยการเบิกจ่าย

เงินค่าตอบแทนพิเศษของข้าราชการและลูกจ้างประจำผู้ได้รับเงินเดือนหรือค่างจ้าง

ถึงขั้นสูงของอันดับหรือตำแหน่ง พ.ศ. 2550 และที่แก้ไขเพิ่มเติม

